

108 至 110 美感與設計課程創新計畫
108 學年度第 2 學期 學校實驗課程實施計畫
種子教師

成果報告書

委託單位： 教育部 師資培育及藝術教育司
執行單位： 臺北市立民權國民中學
執行教師： 吳玟靜 教師
輔導單位： 北區 基地大學輔導

目錄

實驗計畫概述

- 一、 實驗課程實施對象
- 二、 課程綱要與教學進度

實驗課程執行內容

- 一、 核定實驗課程計畫調整情形
- 二、 實驗課程執行紀錄
- 三、 教學研討與反思
- 四、 學生學習心得與成果

經費使用情形

- 一、 收支結算表

同意書

- 一、 成果報告授權同意書
- 二、 著作權及肖像權使用授權書

實驗計畫概述

一、實驗課程實施對象

申請學校	臺北市立民權國民中學
授課教師	吳玟靜
實施年級	七年級
課程執行類別	中等學校（國民中學暨普通型高級中等學校）之單一構面美感通識課程 <input checked="" type="checkbox"/> 國民中學
班級數	7 班
班級類型	<input checked="" type="checkbox"/> 普通班 <input type="checkbox"/> 美術班 <input type="checkbox"/> 其他_____
學生人數	214 名學生

二、課程綱要與教學進度

課程名稱：**「布」與我的旅行-角料循環經濟運用**

課程設定	<input type="checkbox"/> 發現為主的初階歷程 <input checked="" type="checkbox"/> 探索為主的中階歷程 <input type="checkbox"/> 應用為主的高階歷程	每週堂數	<input checked="" type="checkbox"/> 單堂 <input type="checkbox"/> 連堂	教學對象	<input checked="" type="checkbox"/> 國民中學 七 年級
------	---	------	---	------	---

學生先修科目或先備能力：

* 先修科目：

曾修美感教育實驗課程：

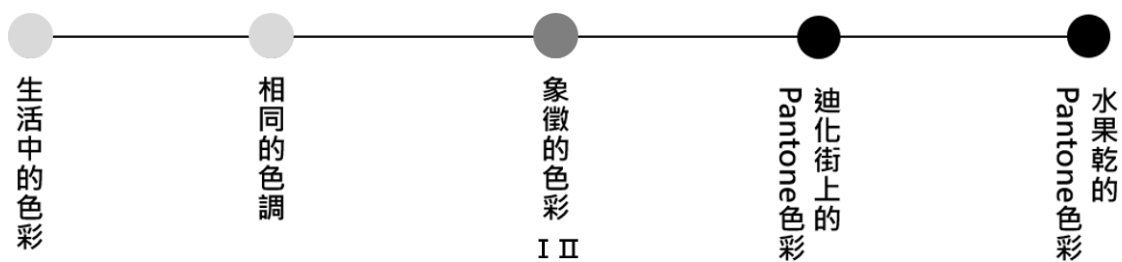

構面為「色彩」，課程架構主要分成三部分：

(一)發現與感知「色彩」

課程一開始從生活中的物品色彩著手，將物品色彩依色相環、相同的色調排列出秩序，從做中學發現與感知「色彩」，與「色彩」排列的方式。

(二)象徵的色彩 I II

物體或形象的色彩構成傳達給人的印象。

(三)迪化街上的 Pantone 色彩

以迪化街上的水果乾中為觀察對象，以水彩調出色彩在明度與彩度中漸變的色階，探索色彩彼此間的漸變關係。

* 先備能力：

1. 學生了解色彩基礎知識，例如色彩三原色、類似色對比色、色彩三要素等。
2. 學生已認識布料的材質與種類。(家政課)
3. 學生在小學階段學過簡單手縫技巧(製作香包)。

一、課程活動簡介：(紅色字為修改)

本課程設計結合學校在地資源：以永樂市場的“布料”為出發點，介紹利用地毯工廠剩料表達對大自然的關心與愛護的阿根廷藝術家 Alexandra Kehayoglou(忠泰美術館之講堂牆面設計之藝術家)與紡織角料的循環經濟〈有布組合〉的環保理念與社會行動，帶領學生認識到布料的循環與運用，並以布料工廠生產過程中剩下的角料為質感材料，思考能做出哪些質感的手作小物。

藉由角料(布料)的觀察，布料的紋路、粗細、厚薄...等表面質感的產生，並能夠連接延伸出可見的功能，或帶給使用者無形的感受。經由能夠意識到生活中布料的質感對自身與環境所造成的影響，同時能透過動手舊衣/角料再運用與設計，製作出日常中所看到的物件或想像的物件，感受在地布料質感的美與啟發環境永續的素養養成。

二、課程目標

■ 美感觀察 (從生活、物件或環境中觀察的對象，請列舉一至三點)

1. 學校附近的永樂市場(布市場)。
2. 在研習中認識到角料循環經濟的〈有布組合〉，透過角料再運用與設計，延續角料的生命，繼續有價值的被利用。
3. 忠泰集團的中泰演講廳(Jut Hall)，展示了阿根廷藝術家 Alexandra Kehayoglo 從牆面延伸到地面的不規則圖案織品，開啟了不同質感的空間感受。

■ 美感技術 (課程中學生學習的美術設計工具或技法，請列舉一至三點)

1. 能選定不同色彩與質感布料做合宜的搭配。
2. 透過剪裁與手縫方式，設計並製作出自己的質感物件作品。

- 美感概念 (課程中引導學生認識的藝術、美學或設計概念，請列舉一至三點)
(紅字為修改處)
 1. 美的美理原則：色彩的對稱均衡、不對稱均衡、韻律、相同/衝突的色調調和等。
 2. 與環境共好：以阿根廷藝術家 Alexandra 的織品創作創作切入口，介紹藝術家利用地毯剩料將保護自然的觀念融入藝術創作中。
 3. 設計與生活結合：學生以心愛的公仔或玩偶為對象量身訂做設計家具、配件，如椅子、沙發、床、帽子等等。

- 其他美感目標 (配合校本、跨域、學校活動等特殊目標，可依需要列舉)
 1. 校本課程以大稻埕為主軸，以大稻埕中永樂市場帶入地方感文化。
 2. 跨域：此美感實驗課的手操作部分為用針線手縫，為綜合領域的家政課中必學的一個單元。和家政課的手縫課區別的是：學生只要會起針與收針，不強調縫法是否正確，以質感帶出作品美感的小型實作，抑或是直接將布以膠黏貼即可。

三、教學進度表(紅字為修改處)

週次	上課日期	課程進度、教學策略、主題內容、步驟	
1	3/16-3/20	單元目標	什麼是質感?
		操作簡述	運用美感電子書的圖片，建構學生對於質感的概念，並以著色用具描繪生活中對於質感與質感的觀察。
2	3/23-3/27	單元目標	能了解剩料與認識對環境友善的藝術
		操作簡述	介紹當今藝術家是如何運用剩料創作藝術作品，思考並上網蒐集有關資料。
3	3/30-4/3	單元目標	能運用剩料製作帶有質感的作品--實作 1
		操作簡述	以紡織業剩下來的角料(布料)為質感體驗素材，藉由觸摸與觀察布料材質、紋理與觸感，依照前一堂所蒐集到的資料，規劃尺寸，開始進行小型實作。
4	4/6-4/10	單元目標	能運用剩料製作帶有質感的作品--實作 2
		操作簡述	依上週畫的尺寸將風扣版試著一一進行裁切，成為小型實作(家具)的模板。
5	4/13-4/17	單元目標	能運用剩料製作帶有質感的作品--實作 3

		操作簡述	將裁切好的風扣板以白膠或熱熔膠進行立體拼接與組裝，再思考以布料包或貼於外層。
6	4/20-4/24	單元目標	結合異材質--實作 4
		操作簡述	將布料進行剪裁進行包覆與修邊，並嘗試結合異材質(鐵鍊、冰棒棍、毛球、竹筷、免洗筷、木紋貼等)增加質感。
7	4/27-5/1	單元目標	作品展示、互相觀摩與反思
		操作簡述	1.學生完成尺寸表與觀察自己成品，並畫上立體圖。 2.學生對自己作品進行展示，互相觀摩與反思，寫下回饋。
8	5/4-5/8	單元目標	作品與環境的關係
		操作簡述	1.學生分組在校園帶著自己的作品取景拍照。 2.回到教室以 google classroom 上傳整組照片，並以 google 表單寫下心得回饋。

四、預期成果：

- (一)學生從布料能欣賞不同材質所產生不同的美感。
- (二)學生從中能瞭解質感對於功能/美感所產生的影響。
- (三)學生從中能聯想質感對於日常生活中所產生的關係，喚起他們對自己生活中質感的觀察與意象。
- (四)學生能了解材質與質感的生活運用。

五、參考書籍：(請註明書名、作者、出版社、出版年等資訊)

- (一) 美感電子書：質感篇
- (二) 手縫布雜的第一本書：5 種基本手縫法 X30 款布雜手作，黃雪春，旗林文化，2016

六、教學資源：

- (一) 網路資源：
 - 1.《美感入門》質感篇
 2. 有布組合 <https://www.facebook.com/nunoji.co/>
 3. 阿根廷藝術家 Alexandra Kehayoglou 個人網站 <https://alexandrakehayoglou.com/>
- (二)多媒體教學器材：電腦、平板、電子白板等

實驗課程執行內容

一、核定實驗課程計畫調整情形

原計畫	調整情形
透過操作「手機顯微鏡」觀看並拍照記錄布料紋理的質感。	取消手機顯微鏡之課堂活動，因為聽聞家政課有操作。
第四-五週為實作堂數(共 2 堂)。	依實際學生操作進度，實作堂數增加，從原定計畫 2 堂增加至 4 堂課(第三週到第六週)。
規劃 6 堂課(6 週)。	因為實作堂數增加(學生兩堂課作不完)，實際 8 堂課(8 週)

二、6 小時實驗課程執行紀錄

課堂 1

A 課程實施照片：



課表框設計學習單-帶入質感練習描寫



課表框設計學習單-磚頭質感描寫比較



作品欣賞-配合學校課表框設計活動



作品觀摩-配合學校課表框設計活動

B 學生操作流程：

運用美感電子書的圖片，建構對於質感的概念，並以著色用具描繪生活中對於質感與質感的觀察。

C 課程關鍵思考：

何謂「質感」？關於你的質感記憶是什麼？尋找它並觀察它的特點並試著觀察描繪下來。

課堂 2

A 課程實施照片：



教師介紹材質在生活中的應用



材質的改變應用在忠泰美術館演講廳的牆面



圖片取自網路

不同材質的設計會給使用者不同的感覺



學習單 – 學生整理網路查到的資料

B 學生操作流程：

認識當今藝術家(如設計忠泰美術館之講堂牆面之阿根廷藝術家 Alexandra Kehayoglou)是
如何運用剩料創作藝術作品，思考並上網蒐集有關資料。

C 課程關鍵思考：

思考我想要為____(對象)作____(物件)?

課堂 3

A 課程實施照片：



課程使用的是紡織工廠生產所剩下的角料



教師介紹何謂循環經濟



學生藉由觸摸感受手中不同材質的布料



學生將布量尺寸進行剪裁

B 學生操作流程：

實作 1：以紡織業剩下來的角料（布料）為質感體驗素材，藉由觸摸與觀察布料材質、紋理與觸感，依照前一堂所蒐集到的資料，規劃尺寸，開始進行小型實作。

C 課程關鍵思考：

小型實作尺寸該設計多大？實際用尺規劃看看。

課堂 4

A 課程實施照片：



教師示範如何正確安全裁切風扣板



學生將風扣板依尺寸進行裁切



紙箱裡的防撞泡棉也是材料之一



小組合作一起分工製作

B 學生操作流程：

實作 2：依上週畫的尺寸將風扣版試著一一進行裁切，成為小型實作(家具)的模板。

C 課程關鍵思考：

學生是第一次接觸風扣版的材料，從實作中體會如何將風扣版裁切美觀，學會使用美工刀技巧(力度和角度)及安全使用規範。

課堂 5

A 課程實施照片：



將裁切好的風扣板思考組裝



家具模板外層以布包裹



剪裁布料



外層以裁好的布仔細貼合

B 學生操作流程：

實作 3：將裁切好的風扣板以白膠或熱熔膠進行立體拼接與組裝，再思考以布料包或貼於外層。

C 課程關鍵思考：

製作立體的作品會牽涉到關於結構的思考，如何使結構平穩？

課堂 6

A 課程實施照片：



異材質的結合1-免洗叉子



以熱熔膠槍進行黏貼

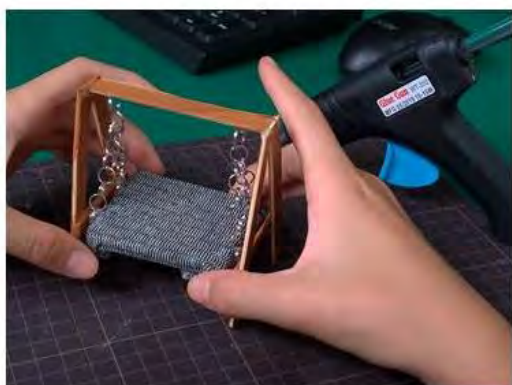

異材質的結合2-鍊子(盪鞦韆)



細節修飾(日式暖桌)

B 學生操作流程：

實作 4：將布料進行剪裁進行包覆與修邊，並嘗試結合異材質(鐵鍊、冰棒棍、毛球、竹筷、免洗筷、木紋貼等)增加質感。

C 課程關鍵思考：

從生活中找尋除了布以外的材料，能與之作質感上合宜的搭配。

課堂 7

A 課程實施照片：



作品展示與分享



作品展示與分享



作品展示與分享



作品反思與討論

B 學生操作流程：

1. 學生完成尺寸表與觀察自己成品，並畫上立體圖。
2. 學生對自己作品進行展示，互相觀摩與反思，寫下回饋。

C 課程關鍵思考：

對自己的作品進行觀察、表達、展示與反思討論。

課堂 8

A 課程實施照片：



小組外拍-將作品結合環境場景



小組外拍-自製道具(雲)融入畫面



小組外拍-做作品融入校園一角



小組外拍-思考將作品擺在哪裡

B 學生操作流程：

1. 學生分組在校園帶著自己的作品取景拍照。
2. 回到教室以 google classroom 上傳整組照片，並以 google 表單寫下心得回饋。

C 課程關鍵思考：

你的作品適合放在校園那些地方/場景？

三、教學觀察與反思

七年級在工具以及材料的使用上因為不熟悉，需要教師在細節上一一提示與示範，才能讓學生感受到工具帶來的事半功倍與成就感，重點是要創造出安全的環境。整理出以下是在教學現場過程中所觀察到的情況：

教學觀察與反思

工具使用之安全方面：

學生美工刀用完不馬上收刀片、刀片外露隨意擺置的現象，老師在旁看得心驚驚。

工具使用技巧方面：

觀察到學生將風扣版裁得像狗啃，與不知如何使用美工刀，太多用力或角度太直的情況有關，事倍功半之餘達不到預期效果，也潛藏使用安全。

對策與未來教學規劃

設置美工刀專屬工作區：



除了口頭加強安全宣導使用規則外，將每一排第一個桌子併攏，成為美工刀專屬使用區，只能在台前使用美工刀，不准在自己位子用。因為設在第一排，教師方便就近觀察與監督。

親自示範與提示：



體察七年級學生是第一次接觸風扣板材料，教師提示美工刀使用的力度與角度，以比喻像拉小提琴的力度、加上鐵尺輔助，可超出邊界裁能輕鬆切斷，多數學生獲得幫助與改善。

四、學生學習心得

李同學	摸到各種不同的材質，每種材質的觸感都不同，有的很柔，有的很粗糙。
吳同學	這讓我們了解了生活中處處都可變的有質感。
朱同學	質感就是材質、紋理、經過觸摸的記憶。
李同學	讓我發現其實剩下的東西也可以變成其他好看的擺飾。
張同學	我認為花費 6 節課的時間相當的值得，這次的課程讓我對這類作品感到相當有趣。
李同學	我覺得這次的活動讓我知到質感的奧妙。
陳同學	這次的活動教了我們什麼是材質，也用了工廠不要的布來做作品，很好玩。
陳同學	能利用質感優美的布料製作袖珍小物很開心。
吳同學	我覺得這幾節課讓我學到了很多，也用了一些以前沒用過的材料，很有趣。
蔡同學	這次的活動讓我學到了許多關於材質的東西，也對於材質更多的了解，也用利用布做出自己的物品來。
李同學	這次的課程真的十分有趣，無讓我們體驗到布料最真實的觸感。
葉同學	很好玩，第一次在學校體驗到這種手作課程，並且還要拍照，了解到原來布料也有分這麼多種材質，每一種摸起來的感覺都不一樣，總之這次的課程讓我學到了很多。
陳同學	我覺得這次的課程很有趣，因為這次的課程還可以減少空氣污染。
林同學	我發現生活中有許多事物都是注重細節，質感的，經過仔細的探索，看見了許多這類的物品。在實作的過程中，我也用了許多的方法，來增添沙發看上去的質感及觸感，收穫頗多。
陳同學	在這次活動中使用了日常生活的布，平時可能直接丟棄，這次再利用不用的布作出成品，這次活動很有趣。

(五)學生學習成果-1：構想設計圖

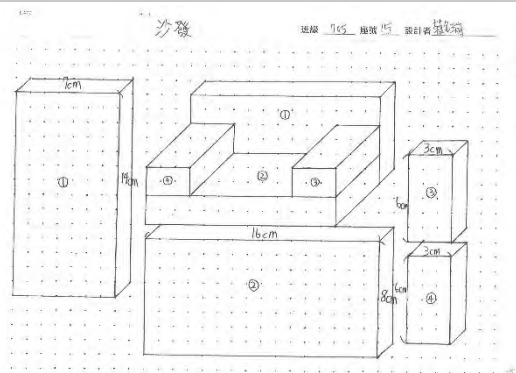

學生學習成果-1

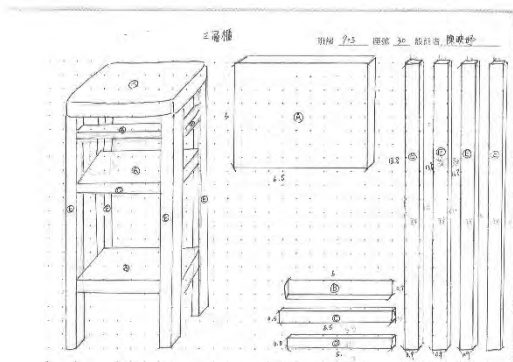

學生學習成果-2

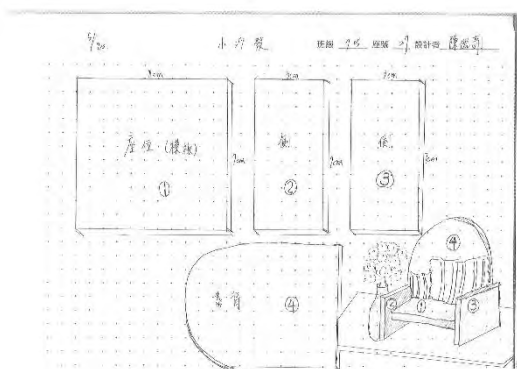

學生學習成果-3

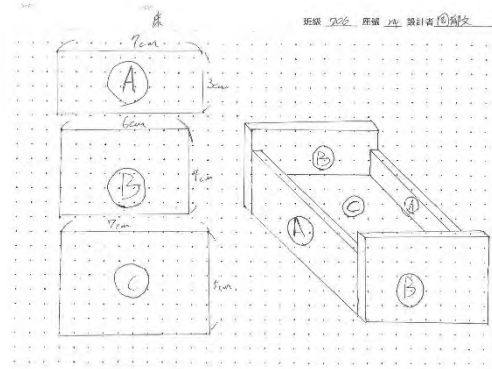

學生學習成果-4

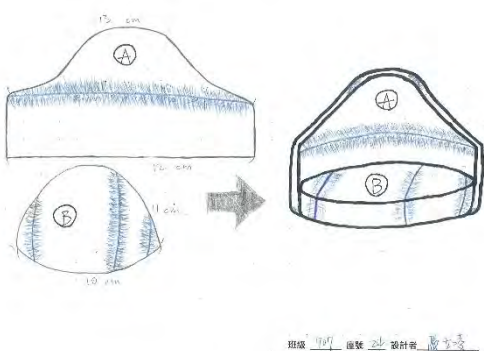

學生學習成果-5

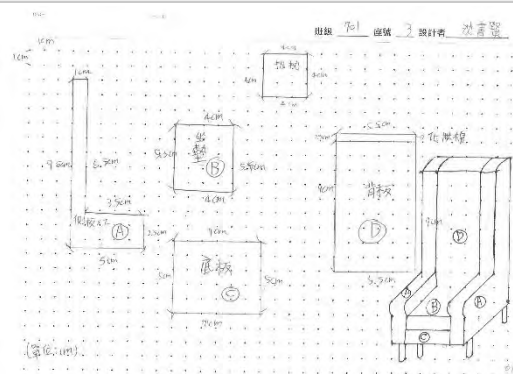

學生學習成果-6

學生學習成果-2：「布」的小型實作(個人)



學生學習成果-1



學生學習成果-2

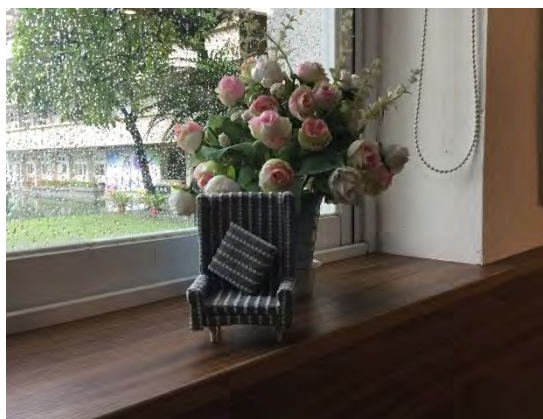

學生學習成果-3



學生學習成果-4



學生學習成果-5



學生學習成果-6

學生學習成果-3：「布」的小型實作(小組)



「布」的小型實作-1(小組)



「布」的小型實作-2(小組)

一、108 學年度收支結算表 (詳見 Excel 表格附件)

經費使用情形

108 至 110 美感與設計課程創新計畫

108 學年度實驗課程實施計畫

成果報告授權同意書

吳玟靜 同意無償將 108 學年度 1、2 學期實驗課程實施計畫之成果報告之使用版權為教育部所擁有，教育部擁有複製、公佈、發行之權利。教育部委託國立交通大學（總計畫學校）於日後直接上傳 Facebook「108 至 110 美感與設計課程創新計畫」粉絲專頁或美感與設計課程創新計畫之相關網站，以學習觀摩交流之非營利目的授權公開使用，申請學校不得異議。

※立授權同意書人聲明對上述授權之著作擁有著作權，得為此授權。

雙方合作計畫內容依雙方之合意訂之，特立此書以資為憑。

此致

教育部

立同意書學校： 台北市立民權國民中學 (請用印)

立同意書人姓名： 吳玟靜 (請用印)
(教案撰寫教師)

學校地址： 台北市大同區重慶北路三段 1 號

聯絡人及電話：02-2593-1951*111

中 華 民 國 1 0 9 年 7 月 1 1 日